

TCL SOLAR

Panneau solaire S Class

Produit: TCL-MRxxxDT182-58NS

450-460 W | Jusqu'à 22,7% de rendement



Idéal pour les applications résidentielles



Cadre noir, structure verre / verre



Cellules en tuiles, coupées en trois



Production d'énergie bifaciale

Rendement énergétique élevé

- Une production d'énergie constante quelles que soient les conditions météorologiques
- Génération d'énergie bifaciale et conception de cellules en bardeaux

Bewährtes Design

- Meilleure performance d'ombrage
- Cadre de haute durabilité et verre renforcé à la chaleur

Fonctionnement fiable

- Procédures rigoureuses de qualification de la chaîne d'approvisionnement
- Facile à installer
- Un groupe international financièrement solide

Couverture complète de la garantie

Garantie couvrant produit et puissance	25-30 ans
Puissance minimale garantie la première année	99,0%
Taux de dégradation annuel maximal	0,40%

TCL SOLAR

En savoir plus sur les panneaux TCL Solar
www.tclsolar.com/resources



S CLASS PUISSANCE: 450-460 W | RENDEMENT: jusqu'à 22,7%

Données électriques face avant, en conditions de test standard¹

	TCL-MR460DT182-58NS	TCL-MR455DT182-58NS	TCL-MR450DT182-58NS
Puissance nominale (P _{nom}) ²	460 W	455 W	450 W
Binning de puissance (module)	+3/0%	+3/0%	+3/0%
Rendement (module)	22,7%	22,4%	22,2%
Tension à puissance maximale (V _{mpp})	35,90 V	35,65 V	35,40 V
Courant à puissance maximale (I _{mpp})	12,82 A	12,77 A	12,72 A
Tension en circuit ouvert (V _{oc}) ²	42,20 V	42,00 V	41,80 V
Courant de court-circuit (I _{sc}) ²	13,53 A	13,48 A	13,44 A

Données BNPI³

Puissance nominale (P _{nom}) ²	506 W	500 W	495 W
Tension en circuit ouvert (V _{oc}) ²	42,34 V	42,12 V	41,94 V
Courant de court-circuit (I _{sc}) ²	14,91 A	14,84 A	14,80 A

Gain de bifacialité⁴

P _{max} avec gain de bifacialité de 5%	483 W	478 W	473 W
Courant de court-circuit avec gain de bifacialité de 5%	14,21 A	14,15 A	14,11 A
P _{max} avec gain de bifacialité de 10%	506 W	501 W	495 W
Courant de court-circuit avec gain de bifacialité de 10%	14,88 A	14,83 A	14,78 A

Caractéristiques électriques

Bifacialité (φP _{max} /φI _{sc})	80% +/-10%
Bifacialité (φV _{oc})	98% +/-2%
Tension maximale du système	1500 V IEC
Température de test	-40°C à +85°C
Température de fonctionnement	-40°C à +70°C (IEC TS 63126)
Calibre des fusibles série	25 A
Coef. Temp. Puissance (P _{mpp})	-0,29% / °C
Coef. Temp. Tension (V _{oc})	-0,25% / °C
Coef. Temp. Courant (I _{sc})	0,045% / °C

Conditionnement

Nombre de modules par palette	36
Nombre de palettes par conteneur 40 pieds HC	24
Nombre de modules par conteneur	864

Certifications et conformité

Tests standards	IEC 61215, IEC 61730
Résistance au feu	Classe A (IEC 61730-2 / UL 790)
Classe de protection	Classe II (IEC 61140)
Certification Qualité management	ISO 9001:2015, ISO 14001:2015
Conforme aux règles HSE	ISO 45001-2018, recyclage ou PV Cycle



Caractéristiques mécaniques

Cellules	TOPCon Type-N en tuiles
Verre	2,0 mm + 2,0 mm, verre thermorésistant à haute transmission, revêtement AR sur la vitre frontale
Boîtier de connexion	IP-68, 3 diodes bypass
Connecteurs	Stäubli MC4-EVO2A
Poids	24,8 kg
Charge maximale ⁵	Vent : 2400 Pa, 245 kg/m ² avant et arrière Neige : 5400 Pa, 550 kg/m ² avant
Résistance à l'impact	25 mm de diamètre à 23 m/s
Cadre	Alliage d'aluminium anodisé noir

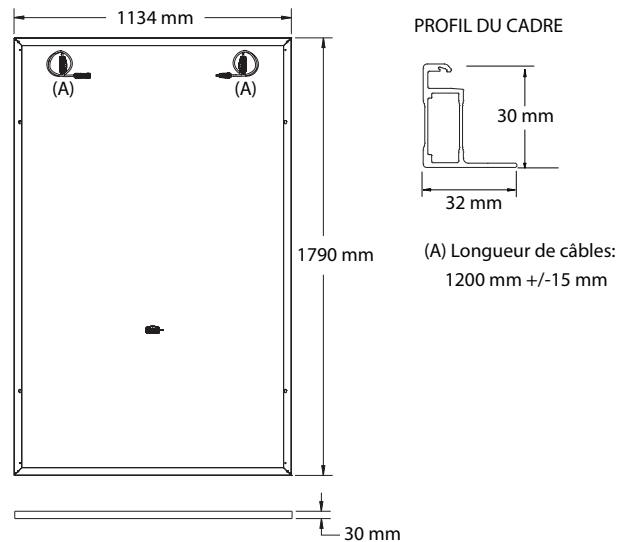

Veillez lire les instructions de sécurité et d'installation en consultant:

www.tclsolar.com/resources

La version papier peut être demandée à l'adresse suivante: techsupport.FR@sunpowerglobal.com.

1 Conditions de test standard (irradiation de 1 000 W/m², AM 1,5, 25°C). Norme d'étalonnage NREL : courant SOMS, LACCS FF et tension.

2 Tolérance des mesures (P_{max}/V_{oc} +/-3%, I_{sc} +/-4%).

3 Conditions de test BNPI (irradiation avant 1000 W/m², arrière 135 W/m², AM 1,5, 25° C)

4 Gain supplémentaire provenant de l'arrière du panneau, comparé à la puissance de la face avant du panneau en conditions de test standard. Dépend du montage (structure, taille, angle d'inclinaison, etc.) et de l'albédo.

5 La charge d'essai selon la norme IEC 61215-2 est égale à la charge de conception avec un facteur de sécurité = 1,5. Voir les « Instructions de sécurité et d'installation » pour plus de détails.